

ピン番号	接続内容	ピン番号	接続内容
1	NC	11	No.10出力
2	No.1出力	12	No.11出力
3	No.2出力	13	No.12出力
4	No.3出力	14	No.13出力
5	No.4出力	15	No.14出力
6	No.5出力	16	No.15出力
7	No.6出力	17	NC
8	No.7出力	18	NC
9	No.8出力	19	DC+24 V
10	No.9出力	20	0 V

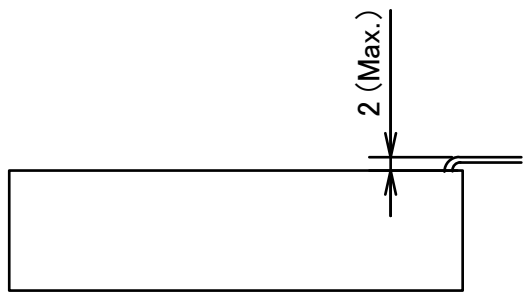

記号/No.		変更内容/Description		年月日/Date	担当/by	材質/Material	処理/Finish
accrate systems						機種/Product Line	
三角法/Trigonometry						UDS-1044	
承認		検図		製図		品名/Title	
Approval		Inspect		Drawing		磁気誘導センサ外形図	
				公差		図番/Drawing No.	
				尺度		UDS-1044-02	
		S.Ito		Tolerance			
				Scale			